



**VINCA**  
**EQUIPOS INDUSTRIALES**



# Polipastos eléctricos de cadena

Polipasto de cadena CHAINster GT

## CHAINster GT

### Características

- Variador de frecuencia de elevación regulado por ESR.
- Variador de frecuencia incorporado con placa de control especial con las siguientes características de seguridad:
  - Supervisión de freno.
  - Supervisión de sobrerrevolución.
  - Supervisión de embrague deslizante.
- Limitador de carga electrónico mediante célula carga.
- Final de carrera programable.
- Recorrido de cadena libre de poligon por causa del variador de frecuencia.
- Memoria de vida útil del polipasto.



Capacidad de carga Kg.	Velocidad m/min.	FEM	Tipo	Ramales	ESR = Elevadas velocidades dependiente de la carga	
					kg	m/min
125	24	2m	CB-GT	1	80	28
250	16	2m	CB-GT	1	80	28
320	12	1Am	CB-GT	1	80	28
500	8	2m	CB-GT	1	160	16
	16	2m	CC-GT	1	160	28
	12	2m	CC-GT	1	320	16
630	6,5	1Am	CB-GT	1	160	16
	12	2m	CC-GT	1	160	28
1000	8	2m	CC-GT	1	320	16
1250	6,5	1Am	CC-GT	1	320	16
1600	4	2m	CC-GT	2	630	8
2000	4	2m	CC-GT	2	630	8
2500	4	1Am	CC-GT	2	630	8

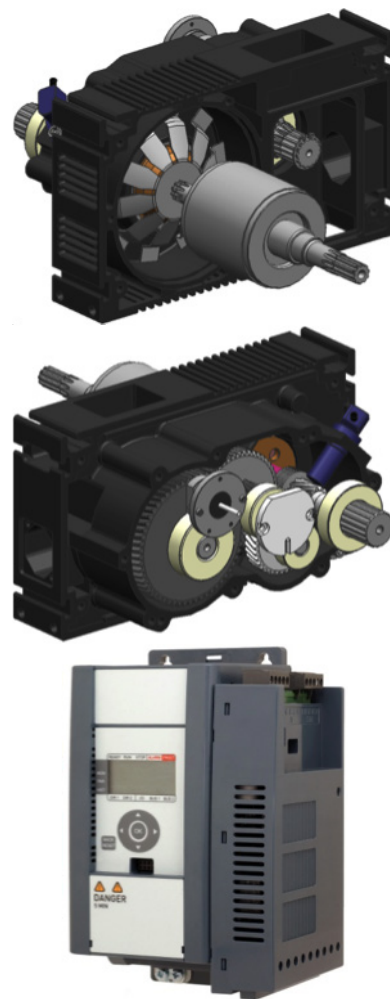

# Polipasto eléctrico de cadena

Ref. 13.3

Tipo	Ramales	Carga kg	FEM ISO	Velocidad elevación	CF	CY	CN	A	B
				m/min					
CB-GT	1/1	250	2m/M5	0,33 - 12 ESR* 16 < 160 kg	420	502	438	531	284
				0,65 - 16 ESR* 28 < 80 kg					
		320	1Am/M4	0,65 - 12 ESR* 16 < 160 kg					
				0,65 - 12 ESR* 28 < 80 kg					
		500	2m/M5	0,33 - 8 ESR* 16 < 160 kg					
		630	1Am/M4	0,33 - 6,5 ESR* 16 < 160 kg					
CC-GT	1/1	500	2m/M5	0,65 - 16 ESR* 28 < 160 kg	558	630	518	615	348
		630	1Am/M4	0,65 - 12 ESR* 28 < 160 kg					
		800	2m/M5	0,33 - 9 ESR* 16 < 320 kg					
		1000	2m/M5	0,33 - 8 ESR* 16 < 320 kg					
		1250	1Am/M4	0,33 - 6,5 ESR* 16 < 320 kg					
	2/1	1600	2m/M5	0,2 - 4,5 ESR* 8 < 630 kg	661	744	626	615	348
		2000	2m/M5	0,2 - 4 ESR* 8 < 630 kg					
		2500	1Am/M4	0,2 - 3,2 ESR* 8 < 630 kg					

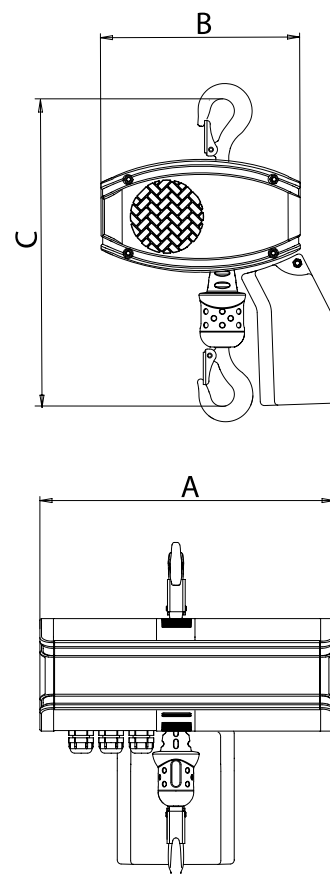

\* ESR - velocidad punta de elevación con carga ligera.



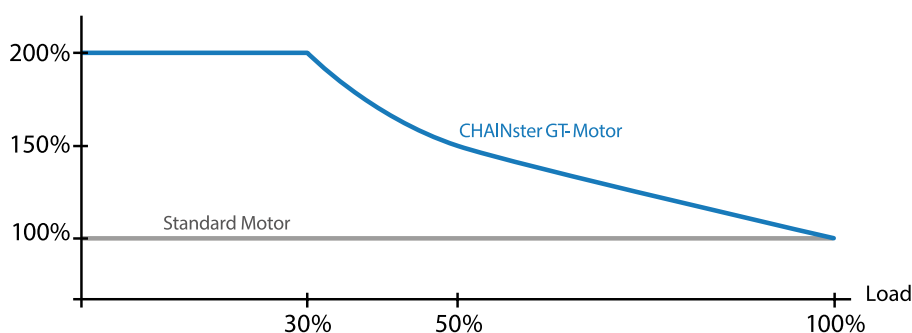





Hoisting Speed



Tel: (+34) 93 635 61 20 - info@vinca.es - www.vinca.es

3/4

## Productos del grupo VINCA

- Puentes grúa y grúas pórtico
- Plumas giratorias
- Polipastos y cabestrantes
- Mesas y plataformas elevadoras de tijeras
- Plataformas para cargas-montacargas (PLT) 
- Rampas y muelles ajustables - automáticas 
- Rampas móviles (RMC)
- Abrigos para muebles
- Inmovilizadores de vehículos
- Equipos de seguridad en muelles
- Elevadores móviles
- Elevadores de vacío bajo gancho VACU-LIFT
- Manipuladores TROMPEX 
- Manipuladores ingravidos 
- Inversor de palets INVERTER 
- Niveladores NIVELMATIC 
- Inclinatorios INCLINATOR
- Volteadores 
- SKIPS para transvases
- Tanquetas para mover grandes cargas
- Elevadores para trabajos en altura
- Ventiladores de ambiente GRAN VOLUMEN
- Puertas flexibles , puertas rápidas , puertas frigoríficas
- Puertas seccionales
- Puertas cortafuegos
- Cancelas y cierres
- Barreras de seguridad DOK-GUARDIAN
- Material para la electrificación de equipos móviles
- Accesorios bajo gancho
- Mandos por radio
- Servicio Post-venta

 Opcional: acabado del equipo en ATEX



# VINCA

**EQUIPOS INDUSTRIALES**

C/ Técnica, 39  
 Pol. Ind. Torre Bovera  
 08740 St. Andreu de la Barca  
 BARCELONA  
[www.vinca.es](http://www.vinca.es)



### BARCELONA

Tel 93 635 61 20  
 Fax 93 635 61 30  
[info@vinca.es](mailto:info@vinca.es)

### MADRID

Tel: (+34) 91 684 39 88  
 Fax: (+34) 91 695 83 15  
 Tel: (+34) 616 91 69 82  
[madrid@vinca.es](mailto:madrid@vinca.es)

### VALENCIA

Tel: (+34) 961 394 955  
 Fax: (+34) 961 394 866  
 Tel: (+34) 647 817 537  
[valencia@vinca.es](mailto:valencia@vinca.es)

### GALICIA

Tel: (+34) 648 923 832  
[galicia@vinca.es](mailto:galicia@vinca.es)