



VINCA
EQUIPOS INDUSTRIALES



Mesas elevadoras de tijera

Mesa de pantógrafo doble HMD

Mesa elevadora de tijera pantógrafo doble HMD

Ref. 61.0

- Cargas admitidas: para la gama 2.E distribuidas en su superficie, para la gama 2.A parcialmente concentradas.
- **Superficie superior:** Chapa lisa (chapa superior lagrimada si deben de pasar personas).
- **Ciclos/hora admitidos:** Para la gama 2.E, 15 ciclos por hora, para la gama 2.A, 10 ciclos por hora (turnos de 8 horas por día).
- Cilindros de elevación de simple efecto con drenaje.
- Casquillos auto lubricados en las articulaciones.
- Centralita electro-hidráulica interna con válvula de máxima presión para evitar sobrecargas, válvula de electroimán de caudal para el control de la electrónica de descenso.
- El equipo eléctrico esta controlado electrónicamente, con transformador y protección térmica.

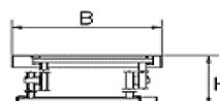
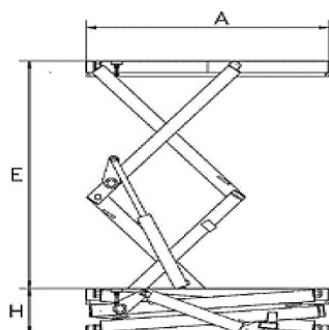









Mesa de pantógrafo doble HMD

Modelo 2E	Capacidad	Recorrido	Dimensiones	Replegado	Motor	
	kg	(E) mm.	(AxB) mm.	(H) mm.	kW	
610VBA205E01	500	1600	1300 x 800	320	0,55	
610VBA205E02			1300 x 1000			
610VBA205E025		2000	2000	1500 x 800		350
610VBA205E026				1500 x 1000		
610VBA205E03				1700 x 800		
610VBA205E04				1700 x 1000		
610VBA210E01	1000	1600	1300 x 800	360	0,75	
610VBA210E02			1300 x 1000			
610VBA210E03		2000	2000	1700 x 800	380	1,1
610VBA210E04				1700 x 1000		

Modelo 2A	Capacidad	Recorrido	Dimensiones	Replegado	Motor	
	kg	(E) mm.	(AxB) mm.	(H) mm.	kW	
610VBA805C01	1000	2500	2000 x 1000	450	1,1	
610VBA210A06			2000 x 1200			
610VBA210A28		2900	2900	2500 x 1000	550	3
610VBA210A29				2500 x 1200		
610VBA220A01	2000	1600	1400 x 1000	450	1,1	
610VBA220A02			1400 x 1200			
610VBA220A03		2000	2000	1700 x 1000		500
610VBA220A04				1700 x 1200		
610VBA220A05		2400	2400	2000 x 1000	600	1,5
610VBA220A06				2000 x 1200		
610VBA220A26		2900	2900	2500 x 1200	600	3
610VBA220A28				2500 x 1500		
610VBA220A29		3500	3000 x 1500	650	4	
610VBA230A21		3000	1500	1500 x 1200	600	3
610VBA230A22			1800	1800 x 1200		
610VBA230A23			2300	2000 x 1200		
610VBA230A24	2900		2500 x 1200	650	4	
610VBA230A25	3500		3500			3000 x 1500
610VBA230A26				3000 x 2000		

Productos del grupo VINCA

- Puentes grúa y grúas pórtico
- Plumas giratorias
- Polipastos y cabestrantes
- Mesas y plataformas elevadoras de tijeras
- Plataformas para cargas-montacargas (PLT) 
- Rampas y muelles ajustables - automáticas 
- Rampas móviles (RMC)
- Abrigos para muebles
- Inmovilizadores de vehículos
- Equipos de seguridad en muelles
- Elevadores móviles
- Elevadores de vacío bajo gancho VACU-LIFT
- Manipuladores TROMPEX 
- Manipuladores ingravidos 
- Inversor de palets INVERTER 
- Niveladores NIVELMATIC 
- Inclinatorios INCLINATOR
- Volteadores 
- SKIPS para transvases
- Tanquetas para mover grandes cargas
- Elevadores para trabajos en altura
- Ventiladores de ambiente GRAN VOLUMEN
- Puertas flexibles , puertas rápidas , puertas frigoríficas
- Puertas seccionales
- Puertas cortafuegos
- Cancelas y cierres
- Barreras de seguridad DOK-GUARDIAN
- Material para la electrificación de equipos móviles
- Accesorios bajo gancho
- Mandos por radio
- Servicio Post-venta

 Opcional: acabado del equipo en ATEX



VINCA

EQUIPOS INDUSTRIALES

C/ Técnica, 39
Pol. Ind. Torre Bovera
08740 St. Andreu de la Barca
BARCELONA
www.vinca.es



BARCELONA

Tel 93 635 61 20
Fax 93 635 61 30
info@vinca.es

MADRID

Tel: (+34) 616 91 69 82
madrid@vinca.es

VALENCIA

Tel: (+34) 647 817 537
valencia@vinca.es

GALICIA

Tel: (+34) 648 923 832
galicia@vinca.es